

牵引式双差速双向AGV

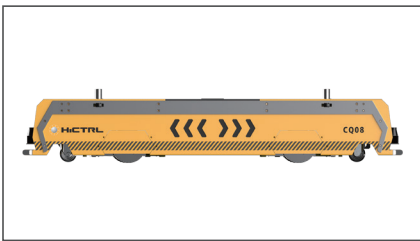

产品简介

PRODUCT DESCRIPTION

潜伏牵引式AGV，双差速结构，能够前进、后退、转弯。磁导航产品，其更加智能化的控制，使本车体能够适用于多种场景。

功能简述

FUNCTION DESCRIPTION

潜伏到使用料车底部，升起牵引棒，将料车牵引至指定位置。

行业应用

INDUSTRY APPLICATION

各种生产线上料，成品运输，物料转运、收集等，是实用性最高的其中一种产品。



技术参数

TECHNICAL PARAMETERS

	序号	项目	单位	设计值	
整机特性	1	产品型号		CQ08	
	2	运动形式		蓄电池	
	3	导航方式		磁导航	
	4	额定载荷	kg	800	1000
	5	轮胎种类		聚氨酯轮	
	6	自重	kg	180	
	7	行车制动		电磁制动	
	8	驱动轮数量		4	
尺寸参数	9	车体尺寸	mm	1600*450*280	
	10	牵引棒距离	mm	1013	
	11	牵引棒高度	mm	46	
	12	牵引棒距车头距离	mm	280	
性能参数	13	最大行走速度 (空载/满载)	m/min	35/25	
	14	最大爬坡度数	°	2	
	15	最小转弯半径	mm	600	
驱动控制装置	16	蓄电池规格		24V/60Ah	24V/80Ah
	17	驱动电机规格		100W	200W

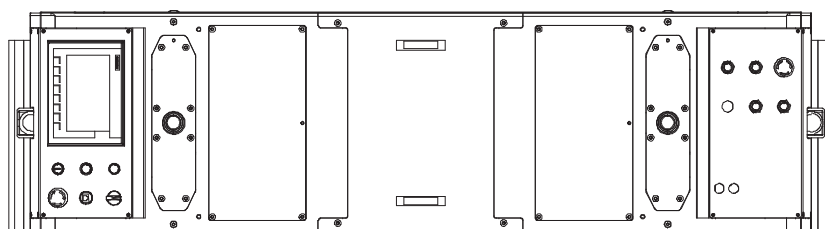
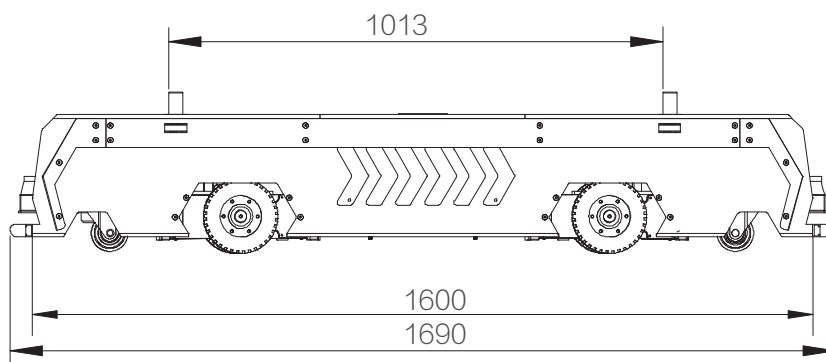
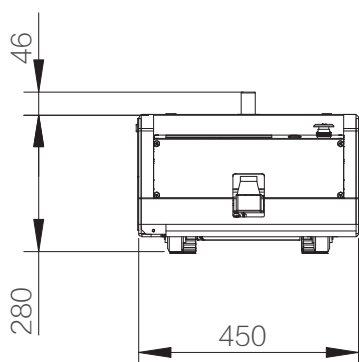

微信公众号

上海汇聚自动化科技有限公司

上海市松江区车墩镇三浜路470号

Tel. (86) 021-5778 3720 Fax. (86) 021-6775 0757

咨询热线

400-118-9913

www.hictrl.com.cn



牵引式单差速单向AGV

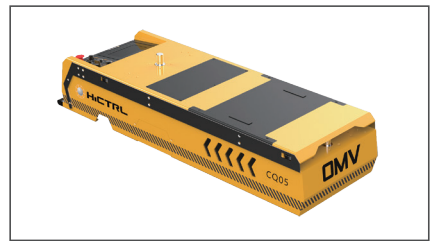
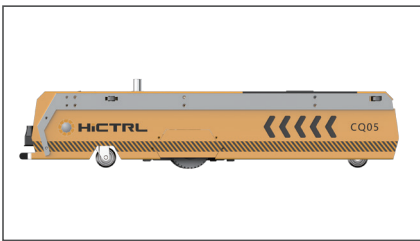
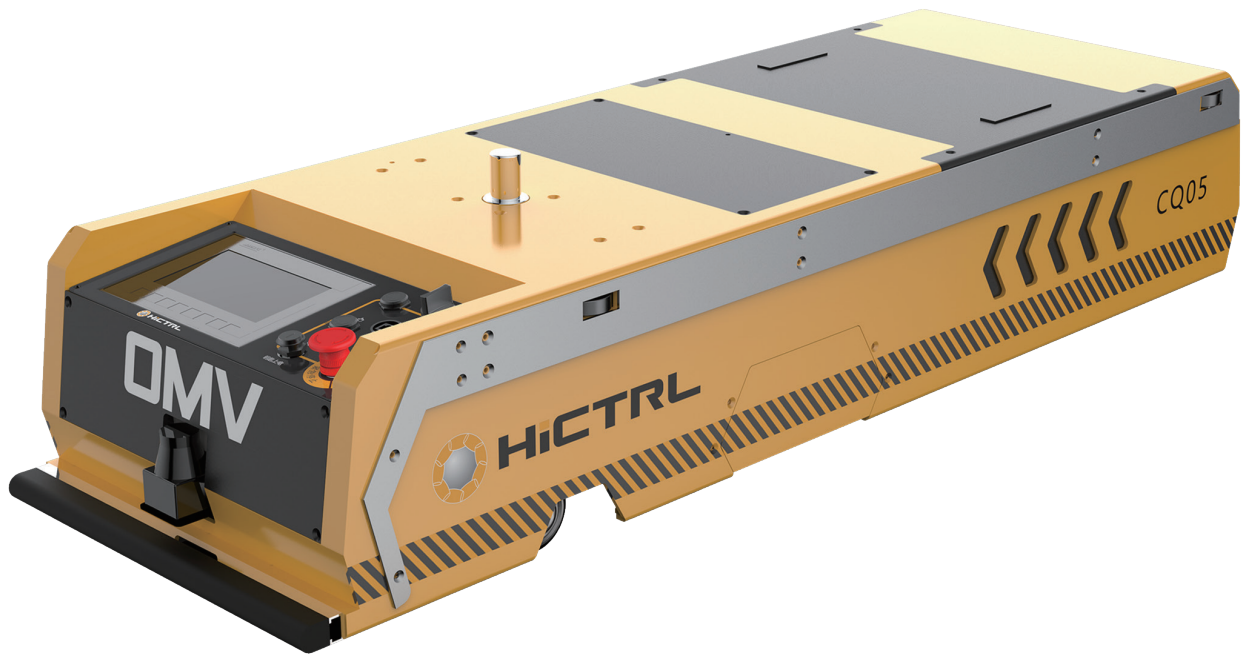

产品简介

PRODUCT DESCRIPTION

潜伏牵引式AGV，单差速结构，能够前进、转弯。磁导航产品，其更加智能化的控制，使本车体能够适用于多种场景。

功能简述

FUNCTION DESCRIPTION

潜伏到使用料车底部，升起牵引棒，将料车牵引至指定位置。

行业应用

INDUSTRY APPLICATION

各种生产线上料，成品运输，物料转运、收集等，是实用性最高的其中一种产品。



技术参数

TECHNICAL PARAMETERS

	序号	项目	单位	设计值
整机特性	1	产品型号		CQ05
	2	运动形式		蓄电池
	3	导航方式		磁导航
	4	额定载荷	kg	500
	5	轮胎种类		聚氨酯轮
	6	自重	kg	120
	7	行车制动		电磁制动
	8	驱动轮数量		2
尺寸参数	9	车体尺寸	mm	1400*450*280
	10	牵引棒高度	mm	46
	11	牵引棒距车头距离	mm	345
性能参数	12	最大行走速度 (空载/满载)	m/min	35/25
	13	最大爬坡度数	°	2
	14	最小转弯半径	mm	600
驱动控制装置	15	蓄电池规格		24V/60Ah
	16	驱动电机规格		100W

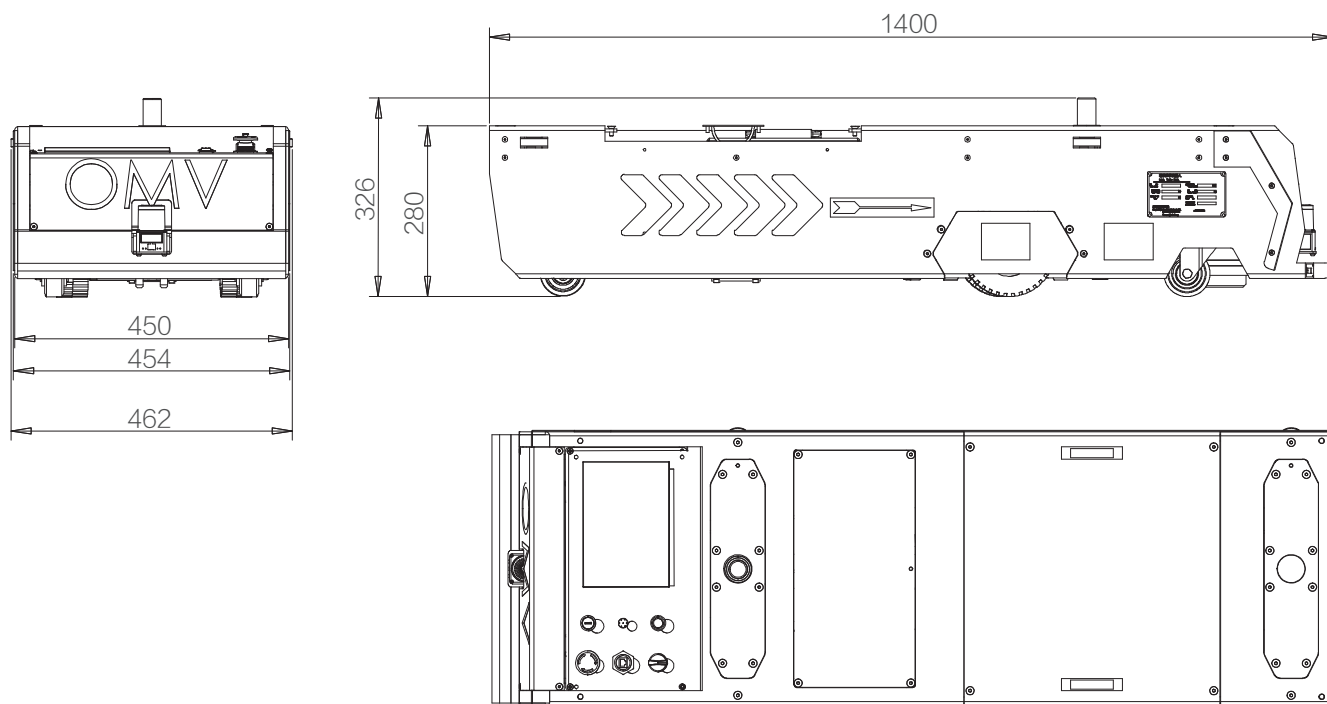

微信公众号

上海汇聚自动化科技有限公司

上海市松江区车墩镇三浜路470号

Tel. (86) 021-5778 3720 Fax. (86) 021-6775 0757

咨询热线

400-118-9913

www.hictrl.com.cn

